



MISTRAL RECHARGEABLE PUMP

MODEL: 651278 / EP3G1300



UK: INSTRUCTION MANUAL
DE: BEDIENUNGSANLEITUNG
DK: BRUGERVEJLEDNING
FR: MODE D'EMPLOI
NL: GEBRUIKSAANWIJZING
CZ: NÁVOD K POUŽITÍ
NO: BRUKSANVISNING



INNOVATIVE FAMILY CAMPING

MISTRAL RECHARGEABLE PUMP

UK
Instruction Manual 3

DE
Bedienungsanleitung 7

DK
Brugervejledning 11

FR
Mode d'emploi 15

NL
Gebruiksaanwijzing 19

CZ
Návod k použití 23

NO
Brukerveiledning 27



Read this manual before using the product.
Keep the manual for future reference.

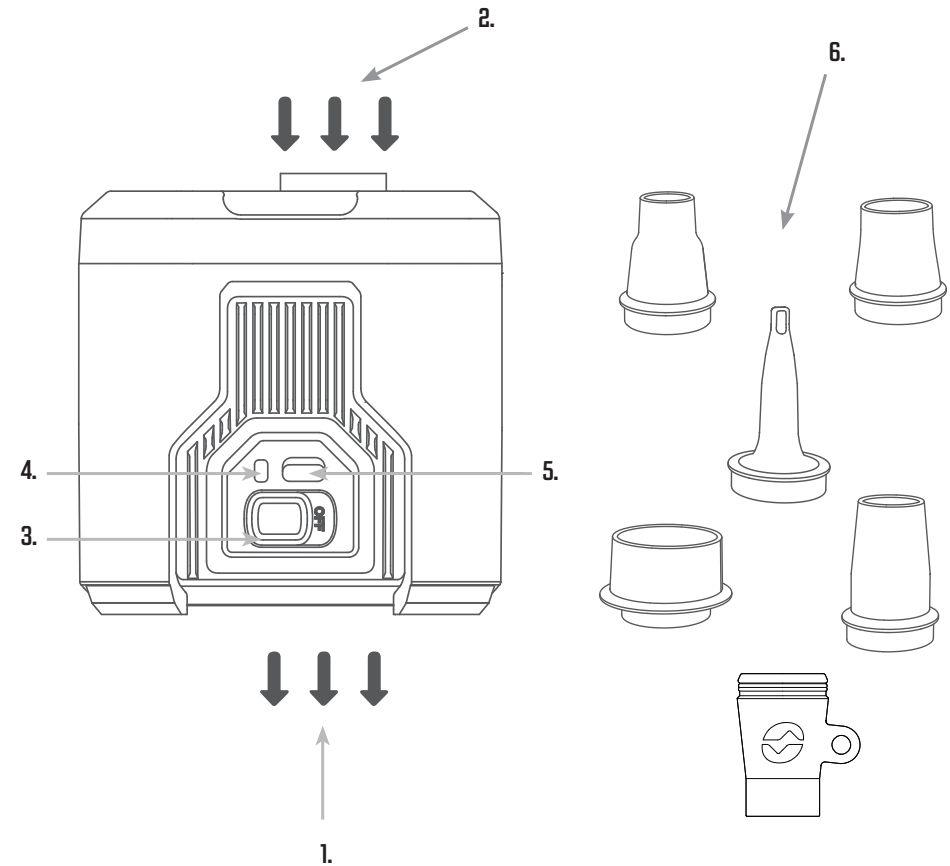

- 1) Inflation Port
- 2) Deflation Port
- 3) Power switch
- 4) Charge indicator
- 5) Charging port
- 6) Valve adapters

**WARNINGS:**

1. This pump is designed to inflate items such as air mattresses and self-inflating mats. It is not intended for continuous use exceeding 10 minutes. Extended operation may cause the pump to overheat and become damaged.



Do not exceed 10 minutes of continuous operation.



Take a 20 minute break before resuming inflation.

2. Carefully follow the instructions on the item you are inflating. Never exceed the recommended pressure levels. Bursting items can cause serious injury.
3. Never leave the air pump unattended while in use.

CAUTION: To reduce the risk of electric shock, do not expose the air pump to rain and always store it indoors. Do not use the air pump in wet conditions. Do not drop the pump into water or other liquids. Do not operate the pump with wet hands.

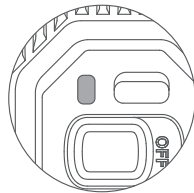

4. Never allow sand, small rocks, or other debris to enter the inflation or deflation port while in use.
5. Never look into or point the inflation opening towards your eyes while the pump is operating.
6. Never place your hands or fingers into the inflation or deflation opening at any time.
7. Never attempt to disassemble or get close to the openings while the air pump is operating.
8. The sound pressure level is approximately 80 dB(A).
9. This appliance can be used by children aged 8 and above, and by people with reduced physical, sensory, or mental capabilities, or lack of experience and knowledge, if they have been given supervision or instruction on the safe use of the appliance and understand the hazards involved. Children must not play with the appliance. Cleaning and user maintenance must not be carried out by children without supervision.
10. The pump contains batteries that are non-replaceable.
11. Do not modify the product.
12. The product is only to be used with the charging cable provided.

**1. INSTALLATION AND USE**

1. Fully charge the battery before first use.
2. Remove the charge port cover and connect the included charging cable to the charging port (5) on the pump and a suitable power source (5VDC, 2A).
3. A full charge from 0 – 100% takes approximately 1.5-2 hours.
4. While charging, the charge indicator light will remain solid red until the product is fully charged.



The charge indicator shows a red light



The charger indicator shows a green light

PUMP

1. Select a suitable nozzle (7) and attach it to either the inflation port (1) or the deflation port (2), depending on whether you wish to inflate or deflate.
2. Attach the nozzle to the valve on the inflatable device and double-click the switch. Pay special attention to warnings 2) and 4).
3. When deflating, it may be necessary to pinch the valve with your fingers to open the flap inside the valve, allowing air to escape.

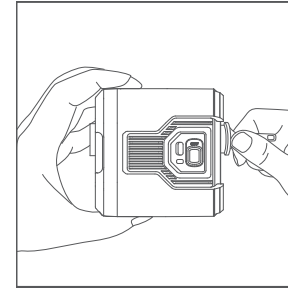
Inflation mode

Choose the appropriate nozzle

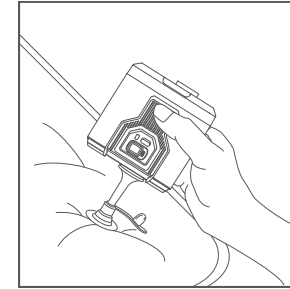

Connect to the inflatable item

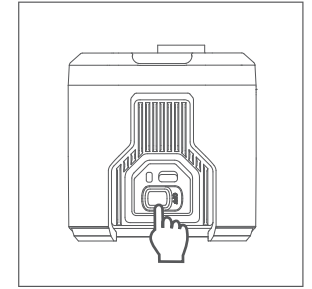

Slide the switch to start

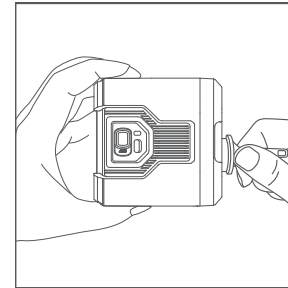
Deflating mode

Choose the appropriate nozzle

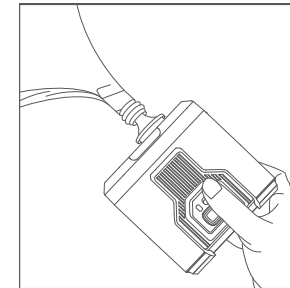

Connect to the deflatable item

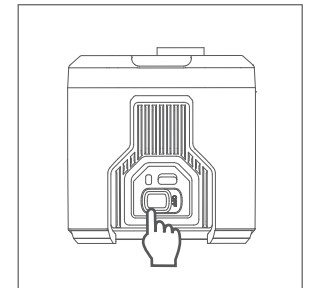

Slide the switch to start

2. CLEANING AND MAINTENANCE

The pump can be cleaned with water and a damp cloth.
Do not use corrosive liquids to clean the pump, as this may damage the product.



3. DISASSEMBLY AND DISPOSAL

If the product is no longer functional, follow the instructions below.

1. Disconnect the pump from any power source before starting the disassembly process.
2. Break the unit body using a hammer, or use a sharp tool along the pump's joint to separate the parts. Remember to wear eye protection.
3. Disconnect and cut the wires, then dispose of the pump unit, PCB board, charging cable, solar panel, and wires as electronic waste.
4. Dispose of the batteries as battery waste.
5. Dispose of the plastic body and valve adapters as plastic waste.
6. Dispose of metal components, such as the hanger and screws, as metal waste.
7. All disposal should be done in accordance with local regulations.



4. TECHNICAL DATA

Input (USB-C): 5V , 2A
Battery: 11.1V , 1300mAh
Inflation/deflation pressure: 5 kPa (0.73 psi)
Rated power: 46W

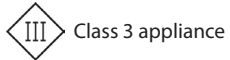

Class 3 appliance

Outwell Customer Service
e-mail: info@outwell.com
Tel.: +45 70 50 59 00



Lesen Sie diese Bedienungsanleitung, bevor Sie das Produkt verwenden.
Bewahren Sie diese Bedienungsanleitung bitte zum späteren Nachschlagen auf.

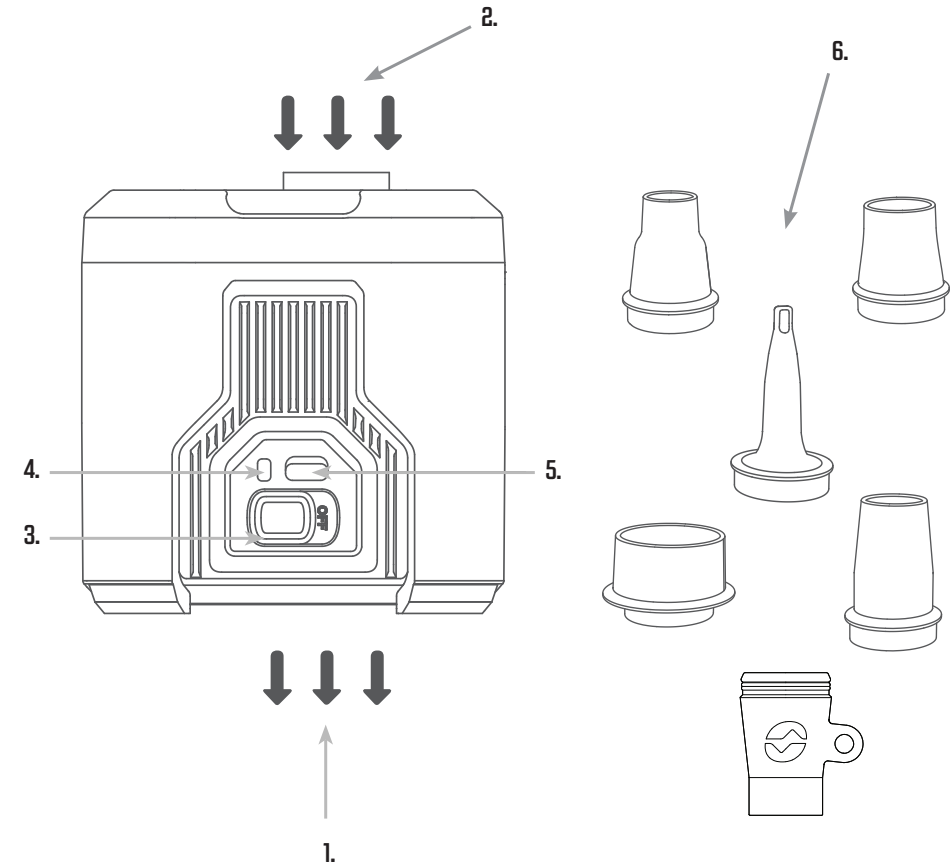

- 1) Aufblasanschluss
- 2) Ablassanschluss
- 3) Ein-/Ausschalter
- 4) Ladeanzeige
- 5) Ladeanschluss
- 6) Ventiladapter

**WARNHINWEISE:**

1. Diese Pumpe ist zum Aufpumpen von Gegenständen wie Luftmatratzen, selbstaufblasbaren Matten usw. vorgesehen und nicht für einen ununterbrochenen Betrieb von mehr als 10 Minuten ausgelegt. Ein längerer Betrieb kann dazu führen, dass die Pumpe überhitzt und beschädigt wird.



Überschreiten Sie nicht 10 Minuten ununterbrochenen Betrieb.



Machen Sie eine Pause von 20 Minuten, bevor Sie mit dem Aufpumpen fortfahren.

2. Befolgen Sie sorgfältig die Anweisungen des aufblasbaren Gegenstands. Überschreiten Sie niemals den empfohlenen Druck, da platzende Gegenstände schwere Verletzungen verursachen können.
3. Lassen Sie die Luftpumpe niemals unbeaufsichtigt, während sie in Betrieb ist.
4. Achten Sie darauf, dass kein Sand, kleine Steine o. Ä. in die Aufblas- oder Entleerungsöffnung gelangen, während die Pumpe in Betrieb ist.
5. Schauen Sie niemals in die Aufblasöffnung oder richten Sie diese während des Betriebs der Pumpe auf Ihre Augen.
6. **VORSICHT:** Um das Risiko eines Stromschlags zu verringern, setzen Sie die Luftpumpe nicht Regen aus und lagern Sie sie im Innenbereich. Verwenden Sie die Luftpumpe nicht unter nassen Bedingungen. Lassen Sie die Pumpe nicht ins Wasser oder andere Flüssigkeiten fallen. Bedienen Sie die Pumpe nicht mit nassen Händen.
7. Legen Sie niemals Ihre Hand oder Finger in die Aufblas- oder Entleerungsöffnung.
8. Versuchen Sie niemals, die Pumpe zu zerlegen oder sich den Öffnungen zu nähern, während die Luftpumpe in Betrieb ist.
9. Der Schalldruckpegel beträgt etwa 80 dB (A).
10. Dieses Gerät kann von Kindern ab 8 Jahren sowie von Personen mit eingeschränkten physischen, sensorischen oder geistigen Fähigkeiten und mangelnder Erfahrung und Wissen verwendet werden, wenn sie beaufsichtigt wurden oder Anweisungen zum sicheren Gebrauch des Geräts erhalten haben und die damit verbundenen Gefahren verstehen. Kinder dürfen nicht mit dem Gerät spielen. Reinigung und Wartung dürfen von Kindern nur unter Aufsicht durchgeführt werden.
11. Die Pumpe enthält nicht austauschbare Batterien.
12. Modifizieren Sie das Produkt nicht.
13. Das Produkt darf nur mit dem mitgelieferten Ladekabel verwendet werden.

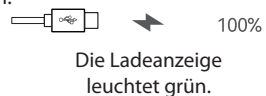
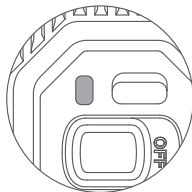
**1. INSTALLATION UND VERWENDUNG**

1. Laden Sie den Akku vor der ersten Verwendung vollständig auf.
2. Entfernen Sie die Abdeckung des Ladeanschlusses und verbinden Sie das mitgelieferte Ladekabel mit dem Ladeanschluss (5) an der Pumpe und einer geeigneten Stromquelle (5V DC, 0,8A).
3. Eine vollständige Ladung von 0 auf 100 % dauert etwa 1,5 - 2 Stunden.
4. Während des Ladevorgangs bleibt die Ladeanzeige rot, bis das Produkt vollständig aufgeladen ist.

PUMPENFUNKTION

1. Wählen Sie einen passenden Ventiladapter (6) und befestigen Sie sie entweder am Aufblasanschluss (1) oder am Ablassanschluss (2), je nachdem, ob Sie aufpumpen oder ablassen möchten.
2. Befestigen Sie den Ventiladapter am Ventil des aufblasbaren Gegenstands und drücken Sie den Ein-/Ausschalter (3) zweimal. Achten Sie besonders auf die Warnhinweise 2) und 4).
3. Beim Ablassen kann es notwendig sein, das Ventil mit den Fingern zusammenzudrücken, um die Klappe im Ventil zu öffnen und die Luft entweichen zu lassen.

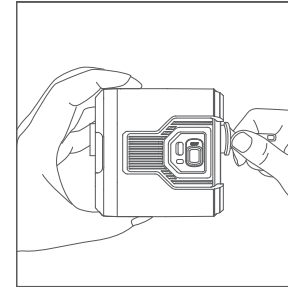
Aufblasmodus

Wählen Sie den passenden Ventiladapter aus

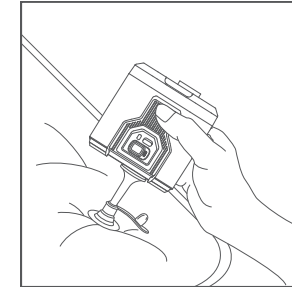

Schließen Sie sie an das aufblasbare Objekt an

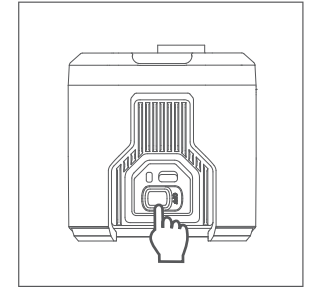

Schieben Sie zum Starten

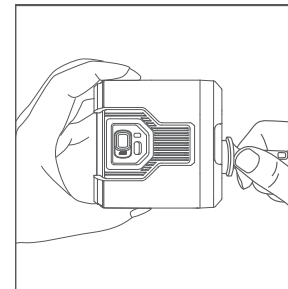
Ablassmodus

Wählen Sie den passenden Ventiladapter aus

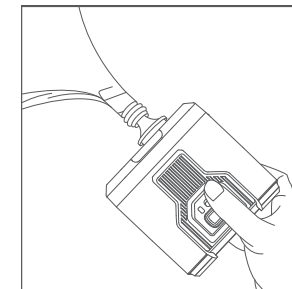

Schließen Sie sie an das entleerbare Objekt an

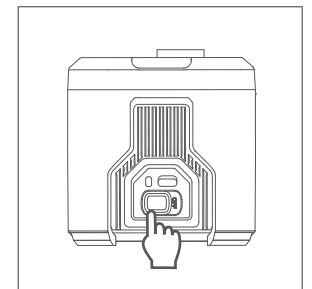

Schieben Sie zum Starten

2. REINIGUNG UND WARTUNG

Die Pumpe kann mit Wasser und einem feuchten Tuch gereinigt werden. Lassen Sie die Pumpe vollständig trocknen, bevor Sie sie erneut verwenden. Verwenden Sie keine ätzenden Flüssigkeiten zur Reinigung der Pumpe, da dies das Produkt beschädigen könnte.



3. DEMONTAGE UND ENTSORGUNG

Wenn das Produkt nicht mehr funktionsfähig ist, folgen Sie den folgenden Anweisungen:

1. Trennen Sie die Pumpe von jeder Stromquelle, bevor Sie mit der Demontage beginnen.
2. Zerschlagen Sie das Gehäuse der Einheit mit einem Hammer oder verwenden Sie ein scharfes Werkzeug entlang der Verbindungsstellen, um die Teile zu trennen. Tragen Sie dabei einen Augenschutz.
3. Trennen und durchtrennen Sie die Kabel und entsorgen Sie die Pumpeneinheit, die Leiterplatte (PCB), das Ladekabel, das Solarpanel und die Kabel als Elektronikabfall.
4. Entsorgen Sie die Batterien als Batterieabfall.
5. Entsorgen Sie das Kunststoffgehäuse und die Ventiladapter als Plastikabfall.
6. Metallkomponenten wie Haken und Schrauben sind als Metallabfall zu entsorgen.
7. Die Entsorgung sollte gemäß den örtlichen Vorschriften erfolgen.



4. TECHNISCHE DATEN

Eingang (USB-C): 5V , 2A
 Batterie: 11,1V , 1300mAh
 Aufblas-/Ablassdruck: 5 kPa (0,73 psi)
 Nennleistung: 46W

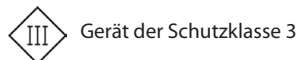

Gerät der Schutzklasse 3

Outwell Kundendienst
 e-mail: info@outwell.com
 Tel.: +45 70 50 59 00



Læs denne brugsvejledning inden brug af produktet.
 Gem vejledningen til senere brug.

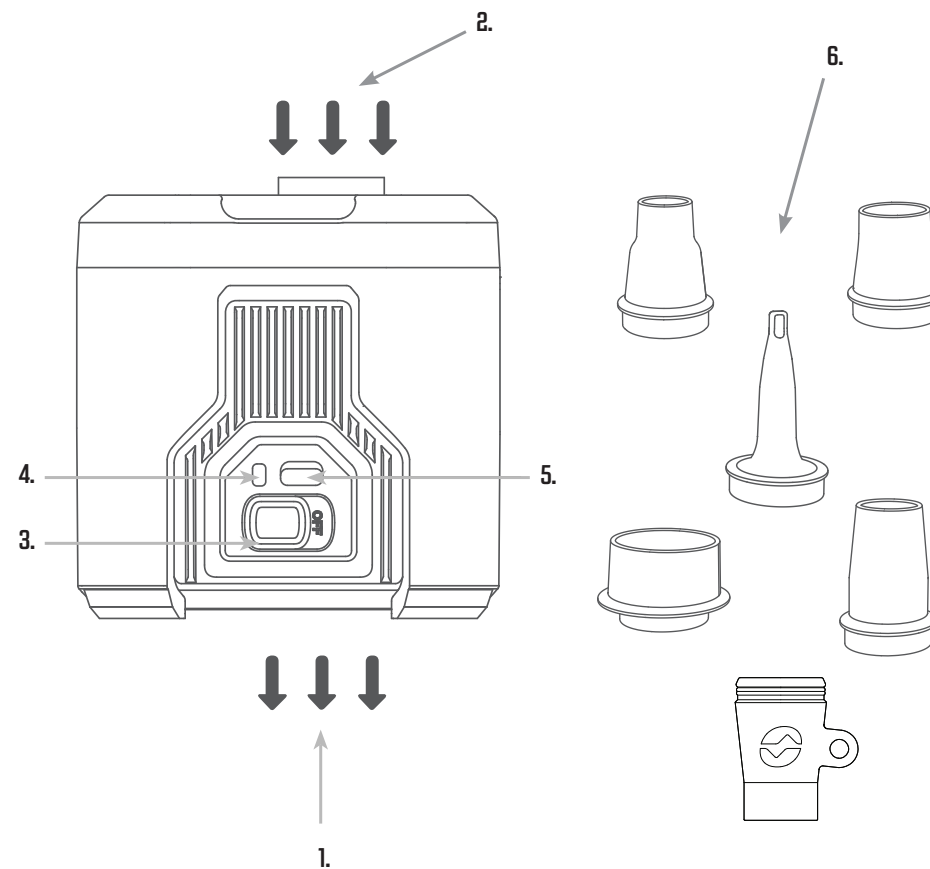

- 1) Oppumpningsport
- 2) Tømningsport
- 3) Tænd/sluk-knap
- 4) Ladeindikator
- 5) Opladningsport
- 6) Ventiladaptere

**ADVARSLER:**

- Denne pumpe er beregnet til oppumpning af genstande såsom luftmadrasser, selvoppustelige madrasser osv. og er ikke designet til kontinuerlig brug i mere end 10 minutter. Forlænget drift kan medføre, at pumpen overophedes og bliver beskadiget.



Overskrid ikke 10 minutters kontinuerlig drift.



Tag en pause på 20 minutter, før du genoptager oppustningen.

- Følg omhyggeligt instruktionerne, der følger med den genstand, du vil puste op. Overskrid aldrig det anbefalede tryk, da genstande, der brister, kan forårsage alvorlige skader.
- Efterlad aldrig luftpumpen uden opsyn under brug.
- Sørg for, at sand, små sten osv. ikke kommer ind i oppumpnings- eller udtømningsporten, mens pumpen er i brug.
- Kig aldrig ind i eller peg oppumpningsåbningen mod dine øjne, mens pumpen er i gang.
- FORSIGTIG:** For at mindske risikoen for elektrisk stød må luftpumpen ikke udsættes for regn, og den skal altid opbevares indendørs. Brug ikke luftpumpen under våde forhold. Undgå at tabe pumpen i vand eller andre væsker. Betjen ikke pumpen med våde hænder.
- Anbring aldrig dine hænder eller fingre i oppumpnings- eller udtømningsåbningen på noget tidspunkt. Forsøg aldrig at skille pumpen ad eller komme i nærheden af åbningerne, mens luftpumpen er i drift.
- Lydtryksniveauet er cirka 80 dB (A).
- Dette apparat kan bruges af børn fra 8 år og opefter samt af personer med nedsatte fysiske, sensoriske eller mentale evner eller manglende erfaring og viden, hvis de har fået vejledning eller instruktion i sikker brug af apparatet og forstår de involverede farer. Børn må ikke lege med apparatet. Rengøring og vedligeholdelse må ikke udføres af børn uden opsyn.
- Pumpen indeholder ikke-udsiftelige batterier.
- Do not modify the product.
- The product is only to be used with the charging cable provided.

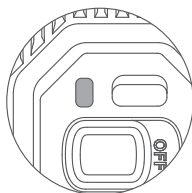

0%-99%

Ladeindikatoren
lyser rødt



100%

Ladeindikatoren
lyser grønt

1. INSTALLATION OG BRUG

- Oplad batteriet helt før første brug.
- Fjern dækslet til opladningsporten, og tilslut den medfølgende opladningskabel til opladningsporten (5) på pumpen og en passende strømkilde (5V DC, 0,8A).
- En fuld opladning fra 0 % til 100 % tager cirka 1,5-2 timer.
- Under opladning vil ladeindikatoren (4) lyse konstant rødt, indtil produktet er fuldt opladet.

PUMPEFUNKTION

- Vælg en passende ventiladapter (6) og fastgør den til enten oppumpningssporten (1) eller tømningsporten (2), afhængigt af om du ønsker at pumpe op eller tømme.
- Fastgør ventiladapteren til ventilen på den oppustelige genstand og dobbeltklik på kontakten (3). Vær særlig opmærksom på advarselene 2) og 4).
- Ved tømning kan det være nødvendigt at klemme ventilen med fingrene for at åbne klappen inde i ventilen, så luften kan slippe ud.

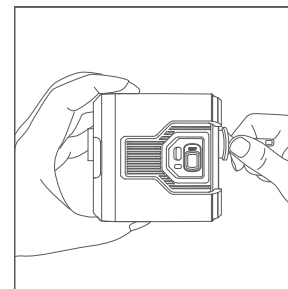
Oppumpning

Vælg en passende ventiladapter

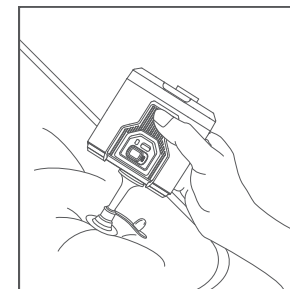

Tilslut til den genstand som skal pumpes op

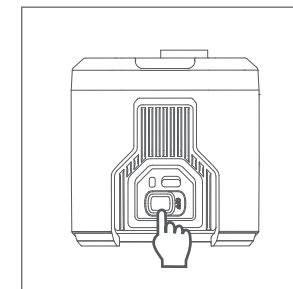

Skub for at starte

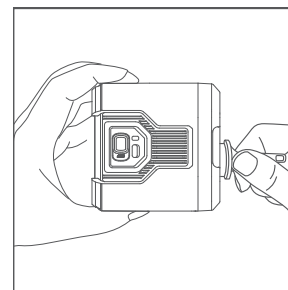
Tømning

Vælg en passende ventiladapter

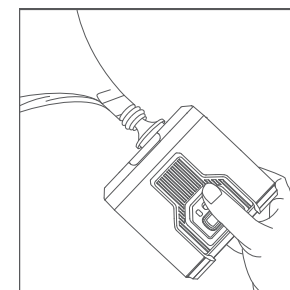

Tilslut til den genstand som skal tømmes

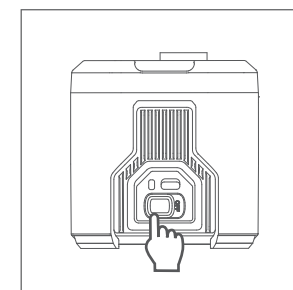

Skub for at starte

2. RENGØRING OG VEDLIGEHOLDELSE

Pumpen kan rengøres med vand og en fugtig klud. Lad pumpen tørre helt, før den bruges igen. Brug ikke ætsende væsker til at rengøre pumpen, da dette kan beskadige produktet.

3. ADSKILLELSE OG BORTSKAFFELSE

Hvis produktet ikke længere fungerer, følg nedenstående instruktioner:

1. Afbryd pumpen fra enhver strømkilde, før du starter demonteringen.
2. Knus enheden med en hammer, eller brug et skarpt værktøj langs pumpens samling for at adskille delene. Husk at bruge øjenbeskyttelse.
3. Afbryd og klip ledningerne, og kassér pumpeenheten, printkortet, opladerkablet, solpanelet og ledningerne som elektronisk affald.
4. Kassér batterierne som batteriaffald.
5. Plastikabinetet og ventiladapterne skal bortskaffes som plastikaffald.
6. Metaldele, som f.eks. bøjljen og skruerne, skal bortskaffes som metalaffald.
7. Al bortskaffelse skal ske i overensstemmelse med lokale regler.



5. TEKNISKE DATA

Indgang (USB-C): 5V $\overline{\text{---}}$, 2A

Batteri: 11,1V $\overline{\text{---}}$, 1300mAh

Oppumpnings-/tømningstryk: 5 kPa (0,73 psi)

Nominel effekt: 46W



Klasse 3-apparat

Outwell Customer Service

e-mail: info@outwell.com

Tlf.: +45 70 50 59 00



Lisez ce manuel avant d'utiliser le produit.
Conservez ce manuel pour vous y référer ultérieurement.

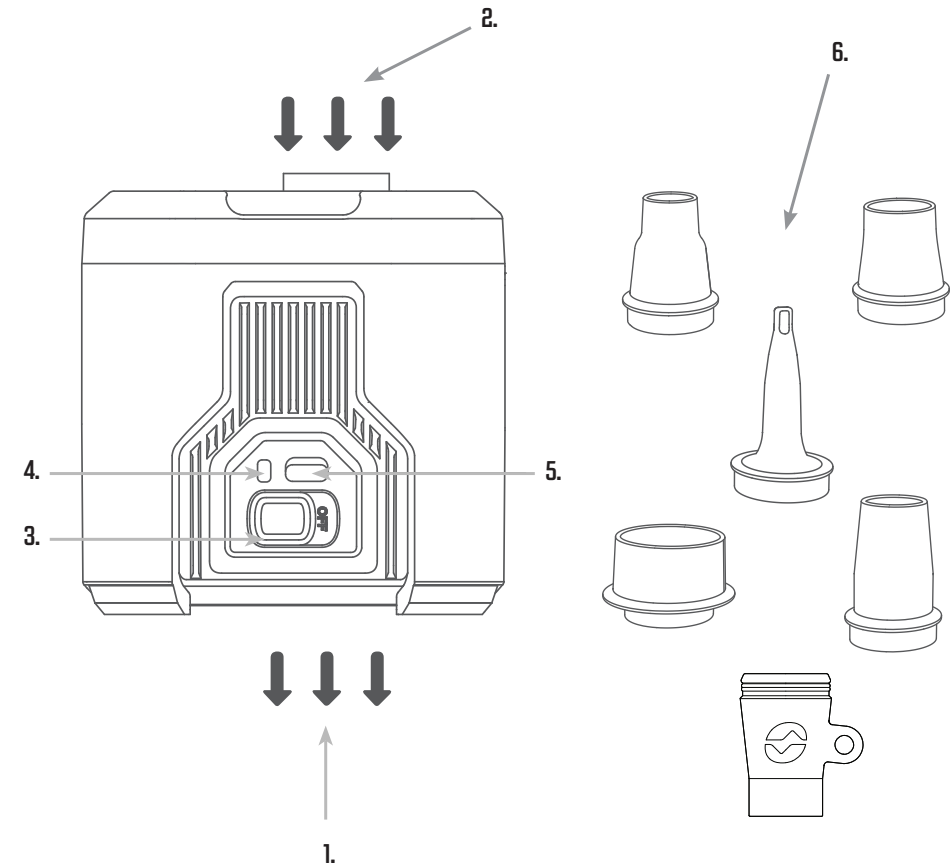

- 1) Port de gonflage
- 2) Port de dégonflage
- 3) Interrupteur
- 4) Témoin de charge
- 5) Port de charge
- 6) Adaptateurs de valve



AVERTISSEMENTS :

1. Cette pompe est conçue pour gonfler des articles tels que des matelas pneumatiques et des tapis auto-gonflants. Elle n'est pas destinée à un usage continu dépassant 10 minutes. Une utilisation prolongée peut provoquer une surchauffe de la pompe et l'endommager.



Ne dépassez pas 10 minutes de fonctionnement continu.



Prenez une pause de 20 minutes avant de reprendre le gonflage.

2. Suivez attentivement les instructions fournies avec l'article que vous gonflez. Ne dépassez jamais la pression recommandée, car des objets éclatés peuvent causer des blessures graves.
3. Ne laissez jamais la pompe à air sans surveillance pendant son utilisation.
4. Assurez-vous que du sable, des petits cailloux, etc., n'entrent pas dans les ports de gonflage ou de dégonflage pendant que la pompe est en fonctionnement.
5. Ne regardez jamais dans l'ouverture de gonflage et ne la pointez jamais vers vos yeux pendant que la pompe fonctionne.
6. ATTENTION : Pour réduire le risque de choc électrique, n'exposez pas la pompe à air à la pluie et rangez-la à l'intérieur. N'utilisez pas la pompe à air dans des conditions humides. Ne laissez pas tomber la pompe dans l'eau ou d'autres liquides. Ne manipulez pas la pompe avec les mains mouillées.
7. Ne mettez jamais votre main ou vos doigts dans les ouvertures de gonflage ou de dégonflage à aucun moment.
8. Ne tentez jamais de démonter ou de vous approcher des ouvertures pendant que la pompe est en marche.
9. Le niveau de pression acoustique est d'environ 80 dB (A).
10. Cet appareil peut être utilisé par des enfants de 8 ans et plus, ainsi que par des personnes ayant des capacités physiques, sensorielles ou mentales réduites, ou manquant d'expérience et de connaissances, à condition qu'elles soient surveillées ou aient reçu des instructions concernant l'utilisation sécurisée de l'appareil et qu'elles comprennent les risques encourus. Les enfants ne doivent pas jouer avec l'appareil. Le nettoyage et l'entretien ne doivent pas être effectués par des enfants sans supervision.
11. La pompe contient des batteries non remplaçables.
12. Ne modifiez pas le produit.
13. Le produit doit être utilisé uniquement avec le câble de charge fourni.

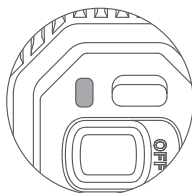

1. INSTALLATION ET UTILISATION

1. Chargez complètement la batterie avant la première utilisation.
2. Retirez le cache du port de charge et connectez le câble de charge inclus au port de charge (5) de la pompe et à une source d'alimentation appropriée (5V DC, 0,8A).
3. Une charge complète de 0 à 100 % prend environ 1,5 - 2 heures.
4. Pendant la charge, le voyant de charge restera rouge fixe jusqu'à ce que le produit soit complètement chargé.



0%-99%

Le témoin de charge affiche une lumière rouge.



100%

Le témoin de chargeur affiche une lumière verte.

FUNCTIONNEMENT DE LA POMPE

1. Sélectionnez un adaptateur de valve (6) appropriée et attachez-la soit au port de gonflage (1), soit au port de dégonflage (2), selon si vous souhaitez gonfler ou dégonfler.
2. Fixez l'adaptateur de valve à la valve de l'objet gonflable et appuyez deux fois sur l'interrupteur (3). Faites particulièrement attention aux avertissements 2) et 4).
3. Lors du dégonflage, il peut être nécessaire de pincer la valve avec vos doigts pour ouvrir le clapet à l'intérieur, permettant ainsi à l'air de s'échapper.

Mode de gonflage

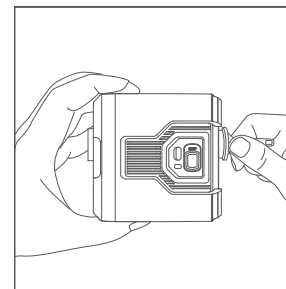

Choisissez l'adaptateur de valve approprié

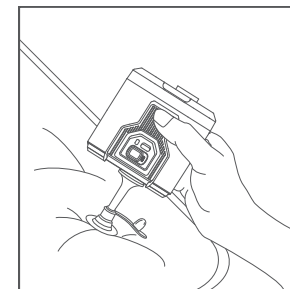

Connectez-la à l'article gonflable

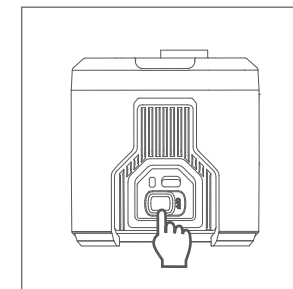

Glissez pour démarrer

Mode de dégonflage

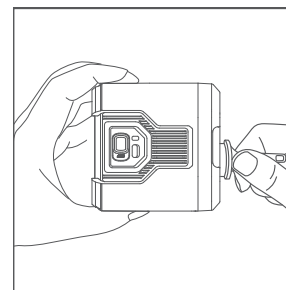

Choisissez l'adaptateur de valve approprié

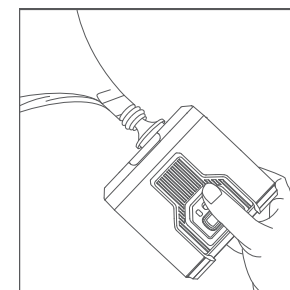

Connectez-la à l'article dégonflable

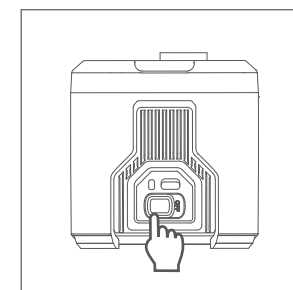

Glissez pour démarrer

2. NETTOYAGE ET ENTRETIEN

La pompe peut être nettoyée avec de l'eau et un chiffon humide. Laissez la pompe sécher complètement avant de l'utiliser à nouveau. N'utilisez pas de liquides corrosifs pour nettoyer la pompe, car cela pourrait endommager le produit.

3. DÉMONTAGE ET ÉLIMINATION

Si le produit ne fonctionne plus, suivez les instructions ci-dessous :

1. Débranchez la pompe de toute source d'alimentation avant de commencer le processus de démontage.
2. Cassez le boîtier de l'unité à l'aide d'un marteau ou utilisez un outil tranchant le long des joints de la pompe pour séparer les pièces. N'oubliez pas de porter des lunettes de protection.
3. Débranchez et coupez les fils, puis jetez l'unité de pompe, la carte PCB, le câble de charge, le panneau solaire et les fils comme déchets électroniques.
4. Jetez les batteries comme déchets de batteries.
5. Jetez le boîtier en plastique et les adaptateurs de valve comme déchets plastiques.
6. Jetez les composants métalliques, tels que le crochet et les vis, comme déchets métalliques.
7. Toute élimination doit être effectuée conformément aux réglementations locales.



4. DONNÉES TECHNIQUES

Entrée (USB-C) : 5V  , 2A

Batterie : 11,1V  , 1300mAh

Pression de gonflage/dégonflage : 5 kPa (0,73 psi)

Puissance nominale : 46W



Appareil de classe 3

Service client Outwell

e-mail: info@outwell.com

Tél. : +45 70 50 59 00



Lees deze handleiding voordat u het product in gebruik neemt.
Bewaars de handleiding voor toekomstige raadpleging.

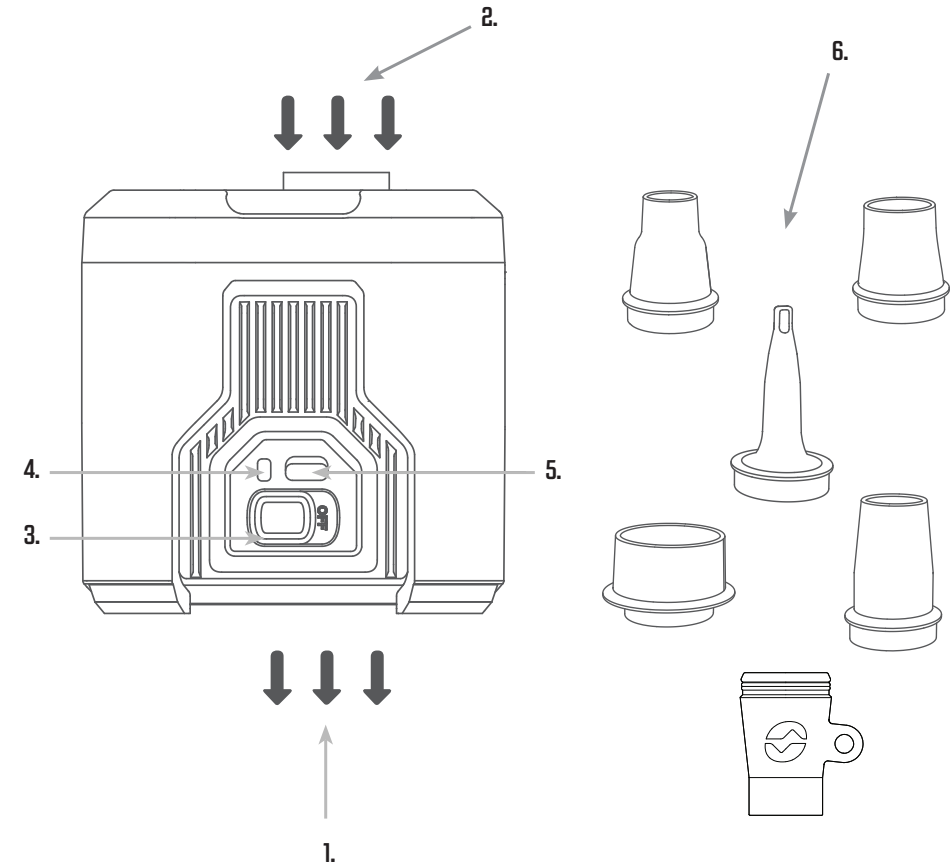

- 1) Opblaaspoot
- 2) Luchtafsluitpoort
- 3) Aan/uit-knop
- 4) Laadindicator
- 5) Oplaadpoort
- 6) Ventieladapters



WAARSCHUWINGEN

- Deze pomp is ontworpen om artikelen zoals luchtbedden en zelfopblazende maten op te blazen. Hij is niet bedoeld voor continu gebruik langer dan 10 minuten. Langdurig gebruik kan ervoor zorgen dat de pomp oververhit raakt en beschadigd wordt.



Overschrijd niet 10 minuten continu gebruik.



Neem een pauze van 20 minuten voordat u verdergaat met het oppompen.

- Volg zorgvuldig de instructies op die bij het op te blazen artikel worden geleverd. Overschrijd nooit de aanbevolen druk, omdat barstende artikelen ernstig letsel kunnen veroorzaken.
- Laat de luchtpomp nooit onbeheerd achter tijdens gebruik.
- Zorg ervoor dat er geen zand, kleine stenen enz. in de opblaas- of leeglaatopening komen terwijl de pomp in gebruik is.
- Kijk nooit in de opblaasopening en richt deze niet naar uw ogen terwijl de pomp werkt.
- LET OP: Om het risico op elektrische schokken te verminderen, stel de luchtpomp niet bloot aan regen en bewaar deze binnenshuis. Gebruik de luchtpomp niet onder natte omstandigheden. Laat de pomp niet in water of andere vloeistoffen vallen. Bedien de pomp niet met natte handen.
- Plaats nooit uw hand of vingers in de opblaas- of leeglaatopening op enig moment.
- Probeer nooit de pomp te demonteren of in de buurt van de openingen te komen terwijl de luchtpomp in werking is.
- Het geluidsniveau is ongeveer 80 dB (A).
- Dit apparaat kan worden gebruikt door kinderen vanaf 8 jaar en door personen met beperkte fysieke, sensorische of mentale capaciteiten, of met een gebrek aan ervaring en kennis, mits zij onder toezicht staan of instructie hebben gekregen over het veilige gebruik van het apparaat en de bijbehorende gevaren begrijpen. Kinderen mogen niet met het apparaat spelen. Reiniging en onderhoud mogen niet door kinderen worden uitgevoerd zonder toezicht.
- De pomp bevat niet-ervangbare batterijen.
- Wijzig het product niet.
- Het product mag alleen worden gebruikt met de meegeleverde oplaadkabel.

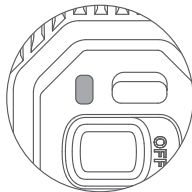

1. INSTALLATIE EN GEBRUIK

- Laad de batterij volledig op voor het eerste gebruik.
- Verwijder de afdekking van de oplaadpoort en sluit de meegeleverde oplaadkabel aan op de oplaadpoort (5) van de pomp en een geschikte stroombron (5V DC, 0,8A).
- Een volledige lading van 0% tot 100% duurt ongeveer 1,5 - 3 uur.
- Tijdens het opladen blijft het laadindicatielampje rood tot het product volledig is opgeladen.



De laadindicator geeft een rood licht weer.



De laadindicator geeft een groen licht weer.

POMPFUNCTIE

- Selecteer een geschikte ventieladapter (6) en bevestig deze aan de opblaaspoort (1) of de aflatpoort (2), afhankelijk van of u wilt opblazen of aflaten.
- Bevestig de ventieladapter aan het ventiel van het opblaasbare voorwerp en dubbelklik op de schakelaar (3). Let goed op waarschuwingen 2) en 4).
- Bij het aflaten kan het nodig zijn om het ventiel met uw vingers samen te knijpen om het klepje binnenin het ventiel te openen, zodat de lucht kan ontsnappen.

Opblaasmodus

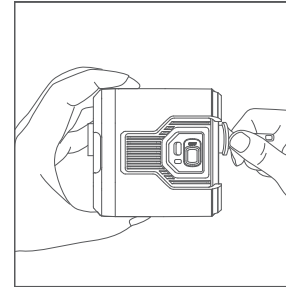

Kies de juiste ventieladapter

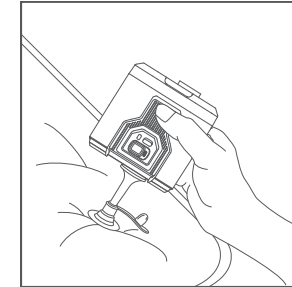

Sluit aan op het opblaasbare voorwerp

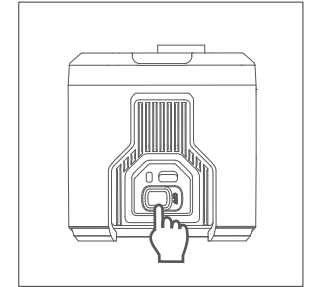

Schuif om te starten

Ontluchtmodus

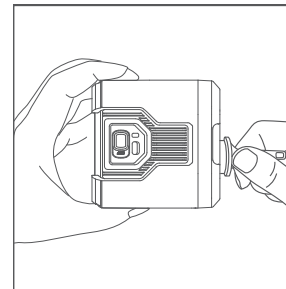

Kies de juiste ventieladapter

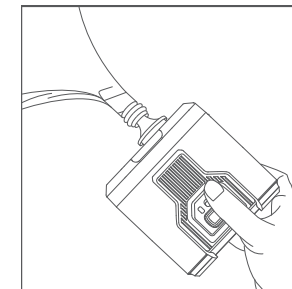

Sluit aan op het leeg te laten voorwerp

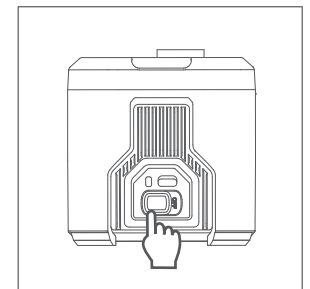

Schuif om te starten

2. REINIGING EN ONDERHOUD

De pomp kan worden gereinigd met water en een vochtige doek. Laat de pomp volledig drogen voordat u deze opnieuw gebruikt. Gebruik geen bijtende vloeistoffen om de pomp schoon te maken, omdat dit het product kan beschadigen.

3. DEMONTAGE EN VERWIJDERING

Als het product niet meer functioneert, volg dan de onderstaande instructies:

1. Koppel de pomp los van elke stroombron voordat u begint met de demontage.
2. Breek de behuizing van het apparaat met een hamer of gebruik een scherp gereedschap langs de naad van de pomp om de onderdelen te scheiden. Vergeet niet een veiligheidsbril te dragen.
3. Ontkoppel en knip de draden door, en gooi de pomp, printplaat, oplaadkabel, zonnepaneel en draden weg als elektronisch afval.
4. Gooi de batterijen weg als batterijafval.
5. Gooi de kunststof behuizing en ventieladapters weg als plastic afval.
6. Gooi metalen onderdelen, zoals de hanger en schroeven, weg als metaalafval.
7. Alle afval moet worden afgevoerd in overeenstemming met de lokale voorschriften.



4. TECHNISCHE GEGEVENS

Ingang (USB-C): 5V , 2A

Batterij: 11,1V , 1300mAh

Opblaas-/leegloopdruk: 5 kPa (0,73 psi)

Nominaal vermogen: 46W



Klasse 3 apparaat

Outwell Klantenservice

e-mail: info@outwell.com

Tel.: +45 70 50 59 00



Před použitím výrobku si přečtete tuto příručku.
Ponechte si tento návod pro budoucí použití.

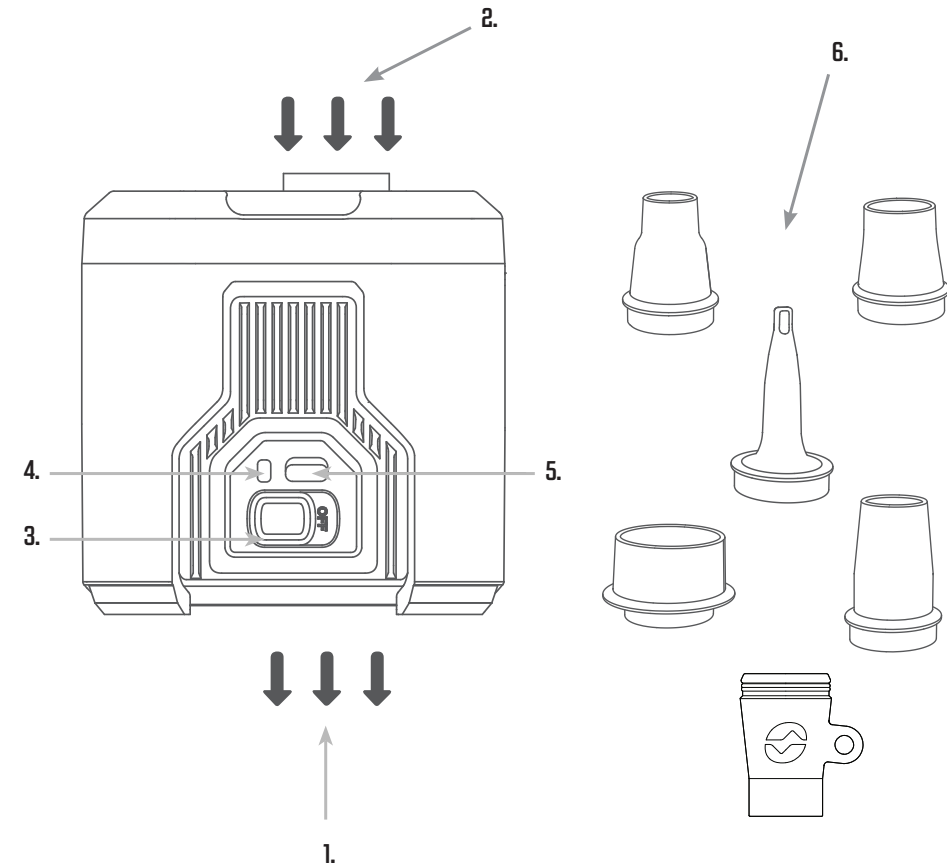

- 1) Nafukovací port
- 2) Vypouštěcí port
- 3) Vypínač
- 4) Indikátor nabíjení
- 5) Nabíjecí port
- 6) Adaptéry ventilů



VAROVÁNÍ

1. Tato pumpa je určena k nafukování předmětů, jako jsou nafukovací matrace, samonafukovací podložky atd., a není navržena pro nepřetržité použití přesahující 10 minut. Dlouhodobé používání může způsobit přehřátí a poškození pumpy.



Nepřekračujte 10 minut nepřetržitého provozu.



Před pokračováním v nafukování si dejte 20 minutovou přestávku.

2. Pečlivě dodržujte pokyny dodané s předmětem, který nafukujete. Nikdy nepřekračujte doporučený tlak, protože prasknutí předmětů může způsobit vážná zranění.
3. Nikdy nenechávejte vzduchovou pumpu bez dozoru během používání.
4. Zajistěte, aby se do nafukovacího nebo vypouštěcího otvoru během používání nedostaly písek, malé kameny atd.
5. Nikdy se nedívejte do nafukovacího otvoru ani jej nesměřujte k očím, když pumpa pracuje.
6. UPOZORNĚNÍ: Aby se snížilo riziko úrazu elektrickým proudem, nevystavujte pumpu dešti a skladujte ji uvnitř. Nepoužívejte pumpu ve vlhkých podmínkách. Nepouštějte pumpu do vody nebo jiných kapalin. Nepoužívejte pumpu s mokřýma rukama.
7. Nikdy nevkládějte ruku nebo prsty do nafukovacího nebo vypouštěcího otvoru.
8. Nikdy se nepokoušejte rozebrat pumpu nebo se přibližovat k otvorům, když pumpa pracuje.
9. Hladina akustického tlaku je přibližně 80 dB (A).
10. Toto zařízení mohou používat děti starší 8 let a osoby se sníženými fyzickými, smyslovými nebo duševními schopnostmi nebo s nedostatkem zkušeností a znalostí, pokud byly poučeny o bezpečném používání a chápou související rizika. Děti si nesmí s přístrojem hrát. Čištění a údržbu nesmí provádět děti bez dozoru.
11. Pumpa obsahuje nevyjímatelné baterie.
12. Nemodifikujte produkt.
13. Produkt smí být používán pouze s přiloženým nabíjecím kabelem.



1. INSTALACE A POUŽITÍ

1. Plně nabijte baterii před prvním použitím.
2. Odstraňte kryt nabíjecího portu a připojte přiložený nabíjecí kabel k nabíjecímu portu (5) na pumpě a k vhodnému zdroji napájení (5V DC, 0,8A).
3. Plné nabití z 0 % na 100 % trvá přibližně 1,5-2 hodiny.
4. Během nabíjení bude kontrolka nabíjení svítit červeně, dokud nebude produkt plně nabitý.

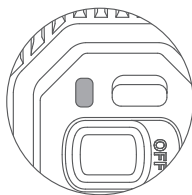

0%-99%

Indikátor nabíjení ukazuje červené světlo.



100%

Indikátor nabíječky ukazuje zelené světlo.

FUNKCE PUMPY

1. Vyberte vhodnou trysku (6) a připojte ji buď k nafukovacímu portu (1) nebo k vypouštěcímu portu (2), podle toho, zda chcete nafouknout nebo vypustit.
2. Připojte trysku k ventilu na nafukovacím zařízení a dvakrát stiskněte spínač (3). Věnujte zvláštní pozornost varováním 2) a 4).
3. Při vypouštění může být nutné stisknout ventil prsty, aby se otevřela klapka uvnitř ventilu, což umožní únik vzduchu.

Režim nafukování

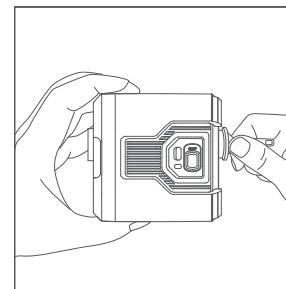

Vyberte vhodnou dýzu

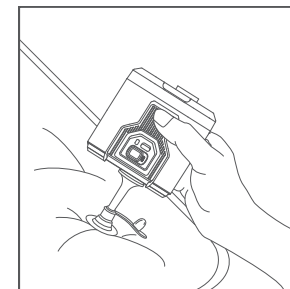

Připojte k nafukovanému předmětu

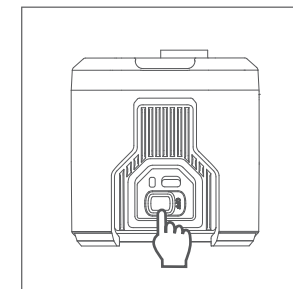

Posuňte pro spuštění

Režim vypouštění

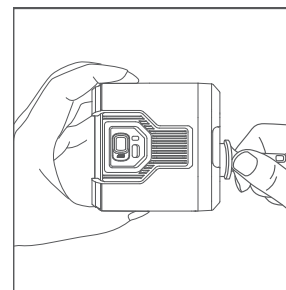

Vyberte vhodnou dýzu

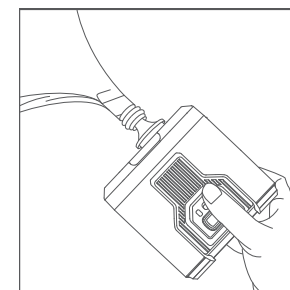

Připojte k předmětu určenému k vyfouknutí

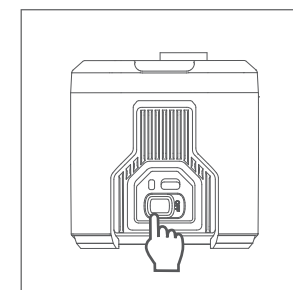

Posuňte pro spuštění

2. ČIŠTĚNÍ A ÚDRŽBA

Pumpu lze čistit vodou a vlhkým hadříkem. Nechte pumpu zcela vyschnout, než ji znovu použijete. Nepoužívejte k čištění agresivní kapaliny, protože by to mohlo produkt poškodit.

3. DEMONTÁŽ A LIKVIDACE

Pokud výrobek již nefunguje, postupujte podle následujících pokynů:

1. Odpojte pumpu od jakéhokoli zdroje napájení před zahájením demontáže.
2. Rozbijte tělo jednotky pomocí kladiva nebo použijte ostrý nástroj podél spoje pumpy k oddělení částí. Nezapomeňte nosit ochranu očí.
3. Odpojte a přestříhnete dráty, poté pumpu, desku PCB, nabíjecí kabel, solární panel a dráty zlikvidujte jako elektronický odpad.
4. Baterie zlikvidujte jako bateriový odpad.
5. Plastové tělo a trysky zlikvidujte jako plastový odpad.
6. Kovové součásti, jako je závěs a šrouby, zlikvidujte jako kovový odpad.
7. Veškerá likvidace musí probíhat v souladu s místními předpisy.



5. TECHNICKÁ DATA

Vstup (USB-C): 5V , 2A

Baterie: 11,1V , 1300mAh

Tlak při nafukování/vypouštění: 5 kPa (0,73 psi)

Jmenovitý výkon: 46W



Zařízení třídy 3

Outwell Zákaznický Servis

e-mail: info@outwell.com

Tel.: +45 70 50 59 00



Les denne brukermanualen før du tar i bruk produktet. Ta vare på manualen for fremtidig referanse.

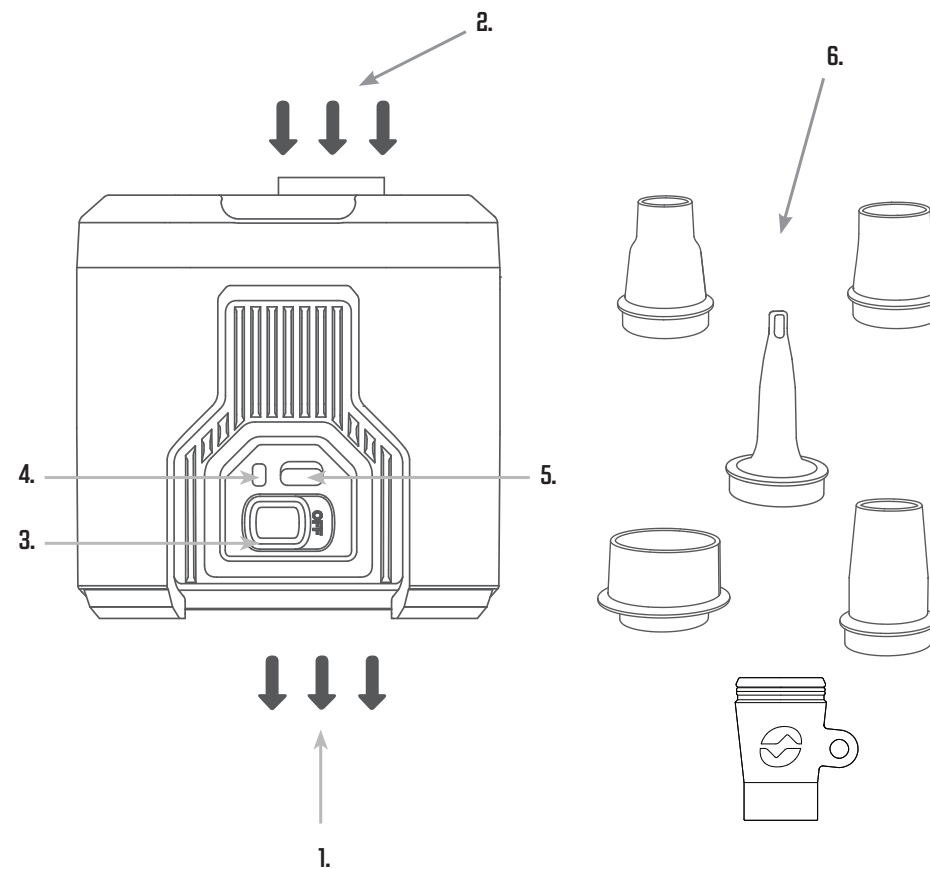

- 1) Inflasjonsport
- 2) Deflasjonsport
- 3) Av/På-bryter
- 4) Ladeindikator
- 5) Ladeport
- 6) Ventiladaptere

NO



ADVARSLER

- Denne pumpen er designet for å blåse opp gjenstander som luftmadrasser og selvoppblåsende matter. Den er ikke beregnet for kontinuerlig bruk som overstiger 10 minutter. Langvarig drift kan føre til at pumpen overopphetes og blir skadet.



Ikke overstig 10 minutter med kontinuerlig bruk.



Ta en pause på 20 minutter før du gjenopptar oppblåsingen.

- Følg nøye instruksjonene som følger med gjenstanden du blåser opp. Overskrid aldri anbefalt trykk, da sprengte gjenstander kan forårsake alvorlige skader.
- La aldri pumpen være uten tilsyn når den er i bruk.
- Pass på at sand, små steiner osv. ikke kommer inn i inflasjons- eller deflasjonsporten mens pumpen er i bruk.
- Se aldri inn i, eller rett inflasjonsåpningen mot øynene mens pumpen opererer.
- OBS: For å redusere risikoen for elektrisk støt, ikke utsett pumpen for regn, og oppbevar den innendørs. Ikke bruk pumpen i våte omgivelser. Ikke slipp pumpen i vann eller andre væsker. Ikke bruk pumpen med våte hender.
- Plasser aldri hånden eller fingrene i inflasjons- eller deflasjonsåpningen på noe tidspunkt.
- Forsøk aldri å demontere eller gå nær åpningene mens pumpen er i bruk.
- Lydtrykknivået er omtrent 80 dB (A).
- Dette apparatet kan brukes av barn over 8 år og personer med nedsatt fysisk, sensorisk eller mental kapasitet, eller mangel på erfaring og kunnskap, hvis de har fått opplæring i sikker bruk av apparatet og forstår risikoen. Barn må ikke leke med apparatet. Rengjøring og vedlikehold må ikke utføres av barn uten tilsyn.
- Pumpen inneholder ikke-utsiftbare batterier.
- Ikke modifier produktet.
- Produktet må kun brukes med den medfølgende ladekabelen.

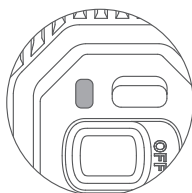

Ladeindikatoren lyser rødt.



Ladeindikatoren lyser grønt.

1. INSTALLASJON OG BRUK

- Lad batteriet helt opp før første bruk.
- Fjern dekselet til ladeporten, og koble den medfølgende ladekabelen til ladeporten (5) på pumpen og en passende strømkilde (5V DC, 0,8A).
- En full lading fra 0 % til 100 % tar omtrent 1,5-2 timer.
- Mens den lades, vil ladeindikatoren lyse rødt til produktet er fulladet.

NO

PUMPEFUNKSJON

- Velg en passende ventiladapter (6) og fest den til enten inflasjonsporten (1) eller deflasjonsporten (2), avhengig av om du ønsker å blåse opp eller tømme.
- Fest ventiladapteren til ventilen på den oppblåsbare gjenstanden, og dobbeltklikk på bryteren (3). Vær spesielt oppmerksom på advarslene 2) og 4).
- Ved tømning kan det være nødvendig å klemme ventilen med fingrene for å åpne klaffen inne i ventilen, slik at luften kan slippe ut.

Inflasjonsmodus

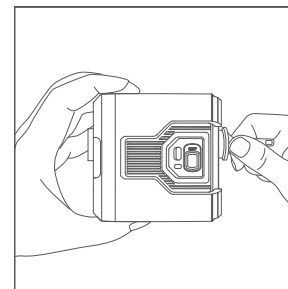

Velg riktig ventiladapter

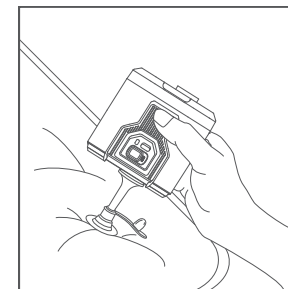

Koble til den oppblåsbare gjenstanden

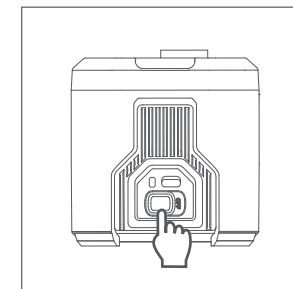

Skyv for å starte

Deflasjonsmodus

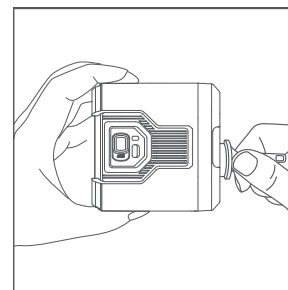

Velg riktig ventiladapter

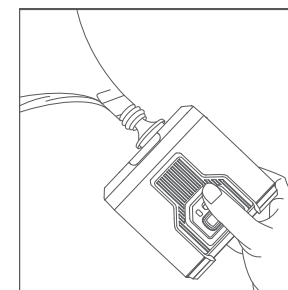

Koble til det gjenstanden som skal tømmes for luft

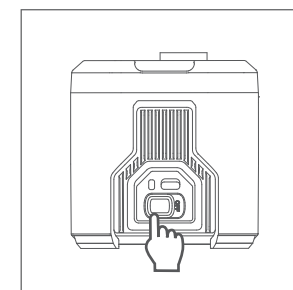

Skyv for å starte

2. RENGJØRING OG VEDLIKEHOLD

Pumpen kan rengjøres med vann og en fuktig klut. La pumpen tørke helt før den brukes igjen. Ikke bruk etsende væsker til rengjøring, da dette kan skade produktet.

3. DEMONTERING OG AVHENDING

Hvis produktet ikke lenger fungerer, følg instruksjonene nedenfor:

1. Koble pumpen fra strømforsyningen før du starter demonteringsprosessen.
2. Knus enheten med en hammer, eller bruk et skarpt verktøy langs skjøten på pumpen for å skille delene. Husk å bruke øyevern.
3. Koble fra og klipp ledningene, og kast pumpeenheten, kretskortet (PCB), ladekabelen, solcellepanelet og ledningene som elektronisk avfall.
4. Kast batteriene som batteriavfall.
5. Kast plastkroppen og ventiladapterne som plastavfall.
6. Kast metallkomponenter som kroken og skruene som metallavfall.
7. All avfallshåndtering skal utføres i samsvar med lokale forskrifter.



5. TEKNISKE DATA

Inngang (USB-C): 5V $\overline{\text{---}}$, 2A

Batteri: 11,1V $\overline{\text{---}}$, 1300mAh

Inflasjons-/deflasjonstrykk: 5 kPa (0,73 psi)

Nominell effekt: 46W



Klasse 3-apparat

Outwell kundeservice

e-mail: info@outwell.com

Tlf.: +45 70 50 59 00



outwell.com

